



# NEW HOLLAND

## W170B W190B



	W170B/W170BTC	W190B
POTENCIA BRUTA MÁXIMA (SAE J1349)	195 hp (145 kW)	227 hp (169 kW)
POTENCIA NETA MÁXIMA (SAE J1349)	183 hp (137 kW)	213 hp (159 kW)
PESO OPERACIONAL MÁXIMO	14.036 kg	17.880 kg
CAPACIDAD DE LA CUCHARA	1,9 a 4 m <sup>3</sup> (2,5 a 5,2 jd <sup>3</sup> )	1,9 a 5 m <sup>3</sup> (2,5 a 5,9 jd <sup>3</sup> )



# W170B/W170BTC/W190B

## MÁXIMO RENDIMIENTO, MÁXIMA PRODUCTIVIDAD.

Las cargadoras frontales W170B y W190B de New Holland han sido diseñadas para trabajos pesados, moviendo más material por hora y proporcionando máxima productividad. Con un excelente confort para el operador y fácil mantenimiento, las cargadoras New Holland aprovechan al máximo cada minuto de la jornada de trabajo.

### Sistema hidráulico eficiente.

- Sistema hidráulico de centro cerrado y con sensibilidad de carga el cual proporciona ciclos rápidos y máxima fuerza de arranque.
- El mejor rendimiento hidráulico se obtiene a partir de las solicitudes de carga, lo que le otorga al equipo máxima eficiencia.

### Motor con certificación de emisión Tier IIIA y múltiples modos de trabajo.

Cuatro diferentes modos de trabajo le permiten al operador seleccionar la potencia adecuada para cada tipo de trabajo, maximizando la productividad.

- Potencia máxima – para actividades en condiciones extremas.
- Potencia *estándar* – para condiciones normales de carga.
- Potencia económica – para aplicaciones generales y traslado.
- Selección automática de potencia (máxima o *estándar*) en función de la exigencia de trabajo.

### La mejor cabina de la categoría.

- Amplio espacio y funcionalidad.
- Asiento confortable y controles de bajo esfuerzo.
- Excelente visibilidad proporcionada por la gran área acristalada de 4,65 m<sup>2</sup>.

### Mantenimiento rápido y sencillo.

- Todos los puntos de inspección diaria están al alcance del operador a nivel del piso.
- Amplias puertas laterales ofrecen rápido acceso y amplia visibilidad de los principales componentes del motor.

### Brazo paralelo – Modelo W170BTC Tool Carrier\*.

- Rapidez durante los cambios de accesorios – ideal para múltiples aplicaciones.
  - Mayor precisión de autonivelación permite una elevada productividad en aplicaciones con horquillas para *tarimas*.
  - Mayor altura de descarga y mejor visibilidad.
- \*Fabricación a pedido.



Los ejes con diferencial de patinaje limitado (*estándar*) ofrecen una excelente tracción en cualquier tipo de terreno. La gran distancia entre ejes y el reducido radio de giro permiten maniobras extremadamente suaves.

La elevada fuerza de desintegración y la excelente carga de vuelco permiten trabajar con materiales compactos y pesados.

### Gran variedad de accesorios para múltiples aplicaciones:

- Cucharas de uso general
- Cucharas para rocas
- Cucharas para penetración
- Horquilla para *tarimas*
- Cucharas para tumbar bloques de granito

	W170B / W170BTC*	W190B
Potencia bruta máxima, hp (kW)	195 (145) @ 2.000 rpm	227 (169) @ 2.000 rpm
Potencia neta máxima, hp (kW)	183 (137) @ 2.000 rpm	213 (159) @ 2.000 rpm
Torque bruto máximo, N.m	862 @ 1.400 rpm	1.002 @ 1.500 rpm
Torque neto máximo, N.m	821 @ 1.400 rpm	966 @ 1.500 rpm
Capacidad del tanque de combustible, L	253	288

\*Bajo consulta



# SISTEMA HIDRÁULICO

## SISTEMA HIDRÁULICO BIEN DIMENSIONADO, RÁPIDO Y EFICIENTE

Velocidad y eficiencia son características de los sistemas hidráulicos de todas las cargadoras New Holland.

### Potencia hidráulica según la demanda.

- El sistema hidráulico de centro cerrado con compensación de presión entrega fuerza a la medida exacta de las necesidades de cada aplicación.
- Un sistema eficiente resulta en una mejor eficiencia de combustible y menor generación de calor, además de optimizar la potencia de tracción cuando el equipo frontal no está siendo utilizado.
- Dos bombas de pistón axial y caudal variable suministran un flujo de acuerdo con las exigencias de trabajo.
- Una válvula de prioridad para la dirección asegura un flujo hidráulico prioritario de acuerdo con la demanda.

### W170B – Ventajas del brazo Z-Bar.

- Ciclos más rápidos.
- Mayor carga de vuelco.
- Menor longitud total, mejor capacidad de maniobras.
- Mayor fuerza de desintegración.

### W170BTC (bajo consulta) – Ventajas del brazo paralelo "Tool Carrier".

- Mayor altura de descarga.
- Mayor altura del pasador de bisagra.
- Mayor paralelismo.
- Mayor precisión en autonivelación.

### Cucharas de fácil llenado.

- Cuchillas de corte que facilitan la penetración en el material.
- Pasador de acople elevado que permite mejor penetración y llenado de la cuchara.
- El piso curvo de la cuchara permite descargar más rápido y con mayor facilidad.
- Chapas de desgaste que otorgan mayor vida útil a la cuchara.



### Estabilizador de carga en transporte.

El estabilizador de carga en transporte (LTS) – opcional – absorbe impactos y suaviza el recorrido sobre terrenos irregulares, lo que permite velocidades superiores sin pérdida de material.



El brazo Z-Bar proporciona una excelente fuerza de desintegración.

	W170B	W170BTC**	W190B
Capacidad coronada de la cuchara (SAE), m <sup>3</sup> (jd <sup>3</sup> )	1,9 (2,5) a 2,7 (3,5)	2,4 (3,14)	1,9 (2,5) a 3,5 (4,5)
Fuerza máxima de desintegración, kgf*	15.141	12.016	18.548
Carga máxima de vuelco recta, kgf*	13.494	13.000	16.725
Carga máxima de vuelco articulada (40°), kgf*	11.778	11.243	14.560
Capacidad máxima de elevación a nivel del suelo, kgf*	13.711	13.140	16.959
Altura hasta el pasador de bisagra, totalmente levantada, mm	3.977	4.161	4.120

\* Estos valores dependen de la elección de la cuchara, según las tablas "Datos de Rendimiento" a continuación.

\*\*Bajo consulta



## DISEÑO RECIO Y MUCHA POTENCIA.

**P**lazo ajustado, cargas pesadas, terrenos difíciles, condiciones climáticas adversas o todo eso junto son situaciones en las que las cargadoras New Holland trabajan sin mucha dificultad.

### • **Mejor capacidad de tracción.**

- Motor de elevado torque entrega más tracción cuando es solicitado.
- Inyección directa con control electrónico, que proporciona excelente quema de la mezcla, optimizando la eficiencia de combustible.

### **Sistema de refrigeración integrado.**

- Las cargadoras New Holland poseen ventilador reversible (*estándar*), ideal para ambientes de elevada concentración de polvo. La inversión de la hélice es accionada automáticamente cada 20 minutos o manualmente, a través de un botón en la consola derecha. Esta acción permite que las partículas sólidas sean expelidas de los radiadores que componen el sistema de refrigeración, sin necesidad de detener el equipo, asegurando que el aire pase limpio hacia todos los componentes del sistema.
- La eliminación de la suciedad acumulada asegura que el aire fresco pase limpio hacia todos los componentes del sistema.
- Las temperaturas de operación más bajas disminuyen los costos operativos y aumentan la vida útil de los componentes.
- El sistema de refrigeración montado en el centro de la máquina permite una mejor ubicación del motor y mejor distribución del peso.

### **Mandos finales planetarios externos.**

- Torque aplicado directamente a la rueda y no al eje.
- Reducción del desgaste del eje.
- Actuación independiente en cada lado.

### **Mejor tracción y control.**

- Discos de freno de bronce en las cuatro ruedas.
- Diferenciales con patinaje limitado aseguran tracción en las peores condiciones, transfiriendo la potencia hacia la rueda con mejor adherencia al suelo.
- Eje trasero oscilante, 24 grados, asegura confiabilidad en terrenos irregulares o desnivelados.
- Mayor adherencia al suelo, mayor vida útil de los neumáticos.



### **Articulación de alta confiabilidad.**

- Chapas superiores e inferiores de gran resistencia.
- Rodamientos con rodillos cónicos dobles.
- Cilindros de dirección bien protegidos montados en la parte superior del chasis trasero.

### **Soluciones inteligentes. Mantenimiento rápido.**

- Control de los niveles de aceite de la transmisión y del sistema hidráulico por medio de indicadores visuales.
- Drenaje centralizado de fluidos. Fácil acceso a nivel del piso, rapidez y sin contaminación del ambiente natural.
- Juntas universales de los ejes cardán libres de mantenimiento.
- Largos intervalos de engrase para los pasadores de bisagra del equipo frontal (50 horas) y de los rodamientos de la articulación (1.000 horas).



**Mejor equilibrio significa mayor rendimiento.**

El diseño de las cargadoras New Holland ha resultado en una distribución inteligente del peso, así como también en fácil acceso a los componentes. El motor, la transmisión, el sistema de refrigeración y los cilindros de dirección están ubicados de forma estratégica, lo que asegura una óptima distribución del peso. Una máquina bien equilibrada tiene más capacidad de elevación y ofrece mejor relación peso/potencia.



Las puertas laterales con apertura tipo “ala de gaviota” permiten total visibilidad y accesibilidad a los componentes internos. Todos los puntos de inspección diaria están al alcance del operador desde el piso.



Motor Tier IIIA con 3 curvas de potencia, el cual entrega elevado torque a los diferentes tipos de trabajo, utilizando toda la potencia del combustible, lo que resulta en bajo costo operativo.

La central de drenaje remota permite cambios rápidos del aceite del motor, refrigerante y aceite hidráulico, sin contaminación del entorno.

## CONFORT Y FUNCIONALIDAD EQUIVALEN A MAYOR PRODUCTIVIDAD.

**U**n operador con confort es más productivo. Por tal motivo, los ingenieros de New Holland dedicaron más tiempo y tecnología en el desarrollo de un excelente ambiente para el operador.

### Excelente visibilidad.

- La gran área acristalada (4,65 m<sup>2</sup>) permite total visibilidad en todas las direcciones.
- La visibilidad total de la cuchara desde el asiento del operador y el capó trasero rebajado con moderno *diseño* ofrecen plena visibilidad en cualquier tipo de operación.
- Limpiaparabrisas delanteros y traseros y cortina solar son ítems de serie.

### Transmisión de comando suave y preciso.

La transmisión 4 x 3, de última generación, puede ser controlada de dos maneras:

**Manual:** accionamiento de una palanca de inversión hacia adelante/atrás dispuesta del lado izquierdo de la columna de dirección. Selección de marchas por medio del giro de la manopla.

**Automático:** accionamiento de inversión adelante/atrás por botón en el comando del accesorio delantero y marchas automáticas.

La selección entre el modo manual o automático se realiza en el botón ubicado en la consola derecha del operador.

También está disponible, para ambos modos de trabajo, el sistema "*kick down*", que reduce de 2ª a 1ª marcha, aumentando la capacidad de penetración en el material. Al accionar la inversión, la transmisión selecciona automáticamente la 2ª marcha atrás, volviendo el ciclo más rápido y productivo. El accionamiento del *kick down* se realiza por medio de un botón ubicado en la parte de atrás de la palanca de control del accesorio frontal.

### Control rápido y preciso del equipo frontal.

- Opción entre *joystick* de accionamiento pilotado (*estándar*) o el control opcional de 2 o 3 palancas  *fingertip*. Todas las versiones están equipadas con el botón de inversión adelante/atrás y botón de accionamiento del sistema *kick down*.

### Cabina confortable y silenciosa.

- Puertas amplias para fácil acceso.
- Amplio espacio interior.
- Asiento y columna de dirección con ajuste de posición.
- Cabina hermética con aislamiento acústico, apoyada sobre amortiguadores de goma en baño de aceite, libres de mantenimiento, que absorben las vibraciones e impiden la entrada del polvo y la suciedad.
- Asiento con suspensión a aire con reposabrazos plegable y ajustable, disponible como equipo opcional.



Los instrumentos analógicos son de fácil lectura y visualización. Eventuales fallas del motor son diagnosticadas por un sistema de luces de advertencia.





Botón de inversión de dirección frente/atrás ubicado en la palanca de control del accesorio frontal, ofreciendo ciclos más rápidos y confort de operación.

Los vidrios planos proporcionan visibilidad total de la cuchara y del área de trabajo

# W170B

## ESPECIFICACIONES

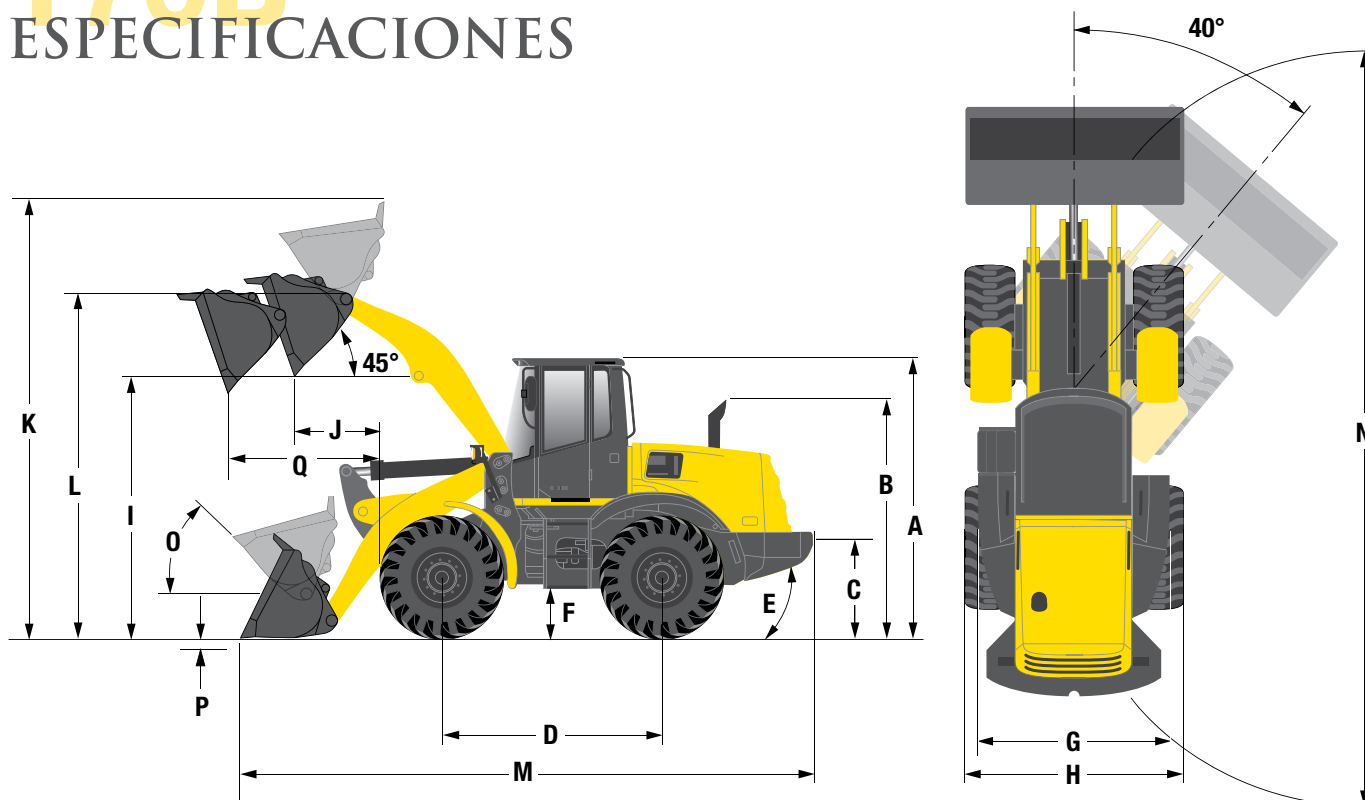

### ESPECIFICACIONES

<b>A</b>	Altura hasta el borde superior de la cabina	3.410 mm
<b>B</b>	Altura hasta la parte más alta del escape	2.917 mm
<b>C</b>	Altura hasta el pasador de remolque	1.025 mm
<b>D</b>	Distancia entre ejes	3.253 mm
<b>E</b>	Ángulo trasero de salida	33°
	Radio de giro (medido por el lado de afuera de los neumáticos)	5.750 mm
<b>F</b>	Espacio libre hasta el suelo	474 mm
<b>G</b>	Trocha	2.030 mm
<b>H</b>	Ancho sobre los neumáticos	2.562 mm

### VERSIÓN BAGAZO DE CAÑA – W170B

<b>Cinemática del Brazo "Z-Bar"</b>
Cuchara especial de 4,0 m <sup>3</sup> /5,25 jd <sup>3</sup> con lámina recta sin dientes (para materiales de hasta 1,2 t/m <sup>3</sup> )
Cabina cerrada con aire acondicionado y radio
Prefiltro de aire del motor dinámico con turbina (HD)
Joystick para comando del sistema hidráulico.
Inversión automática de la hélice por medio de botón en la consola del operador.
Filtro especial para el alternador del motor
Prefiltro especial para el sistema de aire acondicionado
Protección especial de la boca de llenado de combustible
Respiradero especial del tanque de combustible
Tapas laterales de protección de la transmisión.
Extintor de incendio

### VERSIÓN FERTILIZANTE – W170B

<b>Cinemática del Brazo "Z-Bar"</b>
Cuchara especial de 4,0 m <sup>3</sup> /5,25 jd <sup>3</sup> con lámina recta sin dientes (para materiales de hasta 1,2 t/m <sup>3</sup> )
Cabina totalmente calefaccionada, con aire acondicionado y radio, sin grietas, con aplicación de ECOAT y pintura con mayor espesor.
Inversión automática de la hélice por medio de botón en la consola del operador.
Joystick para comando del sistema hidráulico.
Alternador.
Motor con protección de barniz especial.
Estructuras (chasis y brazos) y chapas de cierre sin aristas.
Aplicación de fosfato de zinc y hierro, primer y acabado.
Tapas laterales de protección de la transmisión.
Prefiltro ciclónico con carcasa galvanizada a fuego con pintura especial.
Elementos de fijación, asta y alertas de acero inoxidable y rotor plástico.
Radiadores y condensadores fabricados en aluminio con protección superficial ECOAT.
Puntas de mangueras y otros componentes bicromáticos con protección superficial de barniz.
Sensores, terminales, caja de fusibles y arneses eléctricos protegidos con silicona especial.



DATOS DE FUNCIONAMIENTO: CUCHARAS Z-BAR (ver diagrama de la pág. 8)

		TAMAÑO DE LA CUCHARA/TIPO PARA VERSIÓN Z-BAR			
		1,9 m <sup>3</sup> (2,5 jd <sup>3</sup> ) con lámina recta atornillada	1,9 m <sup>3</sup> (2,5 jd <sup>3</sup> ) con lámina recta, dientes y segmentos	1,9 m <sup>3</sup> (2,5 jd <sup>3</sup> ) pico de pato, dientes y segmentos, HD (servicio pesado)	2,4 m <sup>3</sup> (3,1 jd <sup>3</sup> ) con lámina recta con acople rápido Leonardi
	Capacidad de la cuchara coronada - SAE	1,9 m <sup>3</sup> (2,5 jd <sup>3</sup> )	1,9 m <sup>3</sup> (2,5 jd <sup>3</sup> )	1,9 m <sup>3</sup> (2,5 jd <sup>3</sup> )	2,4 m <sup>3</sup> (3,1 jd <sup>3</sup> )
	Capacidad de la cuchara nivelada - SAE	1,6 m <sup>3</sup> (2,1 jd <sup>3</sup> )	1,6 m <sup>3</sup> (2,1 jd <sup>3</sup> )	1,6 m <sup>3</sup> (2,1 jd <sup>3</sup> )	2,1 m <sup>3</sup> (2,75 jd <sup>3</sup> )
	Ancho de la cuchara - exterior	2.700 mm	2.736 mm	2.736 mm	2.474 mm
	Peso de la cuchara	1.172 kg	1.256 kg	1.261 kg	1.502 kg
K	Altura de operación - completamente levantada	5.206 mm	5.206 mm	5.206 mm	5.510 mm
L	Altura hasta el pasador de bisagra - totalmente levantada	3.980 mm	3.980 mm	3.980 mm	3.980 mm
M	Largo total - Cuchara nivelada sobre el suelo	7.506 mm	7.657 mm	7.766 mm	7.220 mm
	Ángulo de descarga - Totalmente levantada	55°	55°	55°	61°
L	Altura de descarga - Totalmente levantada, descarga a 45°	3.021 mm	2.923 mm	2.853 mm	2.892 mm
J	Alcance de la cuchara - Totalmente levantada, descarga a 45°	1.016 mm	1.126 mm	1.210 mm	1.227 mm
Q	Alcance de la cuchara - altura 2,13 m (7'), descarga a 45°	1.588 mm	1.656 mm	1.707 mm	1.743 mm
	Carga de operación - ISO	5.434 kg	5.392 kg	5.367 kg	5.404 kg
	Densidad máxima del material - ISO	2.861 kg/m <sup>3</sup>	2.839 kg/m <sup>3</sup>	2.825 kg/m <sup>3</sup>	2.252 kg/m <sup>3</sup>
	Carga de vuelco - ISO En línea recta	12.529 kg	12.445 kg	12.390 kg	12.485 kg
	Articulada a 40°	10.868 kg	10.785 kg	10.733 kg	10.808 kg
	Capacidad de elevación Hasta la altura máxima	7.418 kg	7.334 kg	7.238 kg	7.262 kg
	Hasta el alcance máximo	10.275 kg	10.191 kg	10.186 kg	9.961 kg
	En el suelo	13.909 kg	13.825 kg	13.765 kg	13.217 kg
	Fuerza de desintegración	16.357 kg	16.316 kg	14.838 kg	13.103 kg
O	Plegado máximo de la cuchara En el suelo	39°	40°	40°	33°
	En la posición de transporte	43°	43°	43°	38°
	Hasta el alcance máximo	54°	54°	54°	49°
	Hasta la altura máxima	57°	57°	57°	51°
P	Profundidad de excavación	73 mm	78 mm	78 mm	37 mm
	Ángulo máximo de nivelación con la cuchara - en marcha atrás	59°	60°	61°	66°
N	Diámetro de giro	12.557 mm	12.671 mm	12.734 mm	12.254 mm
	Peso de Operación	14.142 kg	14.226 kg	14.231 kg	14.472 kg

DATOS DE FUNCIONAMIENTO: CUCHARAS Z-BAR (ver diagrama de la pág. 8)

	TAMAÑO DE LA CUCHARA/TIPO PARA VERSIÓN Z-BAR			
	2,5 m <sup>3</sup> (3,25 jd <sup>3</sup> ) con lámina recta atornillada	2,5 m <sup>3</sup> (3,25 jd <sup>3</sup> ) con lámina recta, dientes y segmentos	2,7 m <sup>3</sup> (3,5 jd <sup>3</sup> ) con lámina recta atornillada	2,7 m <sup>3</sup> (3,5 jd <sup>3</sup> ) con lámina recta, dientes y segmentos
Capacidad de la cuchara coronada - SAE	2,5 m <sup>3</sup> (3,25 jd <sup>3</sup> )	2,5 m <sup>3</sup> (3,25 jd <sup>3</sup> )	2,7 m <sup>3</sup> (3,5 jd <sup>3</sup> )	2,7 m <sup>3</sup> (3,5 jd <sup>3</sup> )
Capacidad de la cuchara nivelada - SAE	2,1 m <sup>3</sup> (2,76 jd <sup>3</sup> )	2,1 m <sup>3</sup> (2,76 jd <sup>3</sup> )	2,3 m <sup>3</sup> (3,0 jd <sup>3</sup> )	2,3 m <sup>3</sup> (3,0 jd <sup>3</sup> )
Ancho de la cuchara - exterior	2.700 mm	2.736 mm	2.700 mm	2.736 mm
Peso de la cuchara	1.186 kg	1225 kg	1.257 kg	1.363 kg
<b>K</b> Altura de operación - completamente levantada	5.229 mm	5.229 mm	5.298 mm	5.288 mm
<b>L</b> Altura hasta el pasador de bisagra - totalmente levantada	3.980 mm	3.980 mm	3.980 mm	3.980 mm
<b>M</b> Largo total - Cuchara nivelada sobre el suelo	7.648 mm	7.799 mm	7.708 mm	7.859 mm
Ángulo de descarga - Totalmente levantada	55°	55°	55°	55°
<b>L</b> Altura de descarga - Totalmente levantada, descarga a 45°	2.930 mm	2.831 mm	2.892 mm	2.793 mm
<b>J</b> Alcance de la cuchara - Totalmente levantada, descarga a 45°	1.125 mm	1.235 mm	1.171 mm	1.281 mm
<b>Q</b> Alcance de la cuchara - altura 2,13 m (7'), descarga a 45°	1.658 mm	1.722 mm	1.686 mm	1.749 mm
Carga de operación - ISO	5.306 kg	5.352 kg	5.252 kg	5.235 kg
Densidad máxima del material - ISO	2.135 kg/m <sup>3</sup>	2.327 kg/m <sup>3</sup>	1.963 kg/m <sup>3</sup>	1.939 kg/m <sup>3</sup>
Carga de vuelco - ISO En línea recta	12.239 kg	12.350 kg	12.127 kg	12.097 kg
Articulada a 40°	10.612 kg	10.704 kg	10.504 kg	10.469 kg
Capacidad de elevación Hasta la altura máxima	7.581 kg	7.542 kg	7.510 kg	7.225 kg
Hasta el alcance máximo	10.238 kg	10.209 kg	10.164 kg	10.090 kg
En el suelo	13.106 kg	13.180 kg	12.977 kg	13.402 kg
Fuerza de desintegración	14.258 kg	15.369 kg	13.520 kg	13.420 kg
<b>O</b> Plegado máximo de la cuchara En el suelo	39°	40°	39°	40°
En la posición de transporte	43°	43°	43°	43°
Hasta el alcance máximo	54°	54°	54°	54°
Hasta la altura máxima	57°	57°	57°	57°
<b>P</b> Profundidad de excavación	73 mm	78 mm	73 mm	78 mm
Ángulo máximo de nivelación con la cuchara - en marcha atrás	60°	61°	60°	62°
<b>N</b> Diámetro de giro	12.637 mm	12.754 mm	12.671 mm	12.789 mm
Peso de Operación	14.156 kg	14.195 kg	14.227 kg	14.333 kg

DATOS DE FUNCIONAMIENTO: CUCHARAS Z-BAR (ver diagrama de la pág. 8)

	TAMAÑO DE LA CUCHARA/TIPO PARA VERSIÓN Z-BAR			
	2,7 m <sup>3</sup> (3,5 jd <sup>3</sup> ) con lámina triangular atornillada	3,2 m <sup>3</sup> (4,25 jd <sup>3</sup> ) con lámina triangular atornillada	4,0 m <sup>3</sup> (5,2 jd <sup>3</sup> ) con lámina recta (bagazo de caña de azúcar)	4,0 m <sup>3</sup> (5,2 jd <sup>3</sup> ) con lámina recta (fertilizante)
Capacidad de la cuchara coronada - SAE	2,7 m <sup>3</sup> (3,5 jd <sup>3</sup> )	3,2 m <sup>3</sup> (4,25 jd <sup>3</sup> )	4,0 m <sup>3</sup> (5,2 jd <sup>3</sup> )	4,0 m <sup>3</sup> (5,2 jd <sup>3</sup> )
Capacidad de la cuchara nivelada - SAE	2,3 m <sup>3</sup> (3,0 jd <sup>3</sup> )	2,9 m <sup>3</sup> (3,8 jd <sup>3</sup> )	3,4 m <sup>3</sup> (4,5 jd <sup>3</sup> )	3,4 m <sup>3</sup> (4,5 jd <sup>3</sup> )
Ancho de la cuchara - exterior	2.700 mm	2.700 mm	2.700 mm	2.700 mm
Peso de la cuchara	1.315 kg	1.449 kg	1.456 kg	1.478 kg
<b>K</b> Altura de operación - completamente levantada	5.484 mm	5.434 mm	5.670 mm	5.509 mm
<b>L</b> Altura hasta el pasador de bisagra - totalmente levantada	3.980 mm	3.980 mm	3.980 mm	3.980 mm
<b>M</b> Largo total - Cuchara nivelada sobre el suelo	7.860 mm	5.024 mm	7.945 mm	8.105 mm
Ángulo de descarga - Totalmente levantada	55°	55°	50°	50°
<b>L</b> Altura de descarga - Totalmente levantada, descarga a 45°	2.793 mm	2.688 mm	2.654 mm	2.504 mm
<b>J</b> Alcance de la cuchara - Totalmente levantada, descarga a 45°	1.287 mm	1.413 mm	1.240 mm	1.353 mm
<b>Q</b> Alcance de la cuchara - altura 2,13 m (7'), descarga a 45°	1.755 mm	1.823 mm	1.631 mm	1.674 mm
Carga de operación - ISO	5.258 kg	5.119 kg	5.129 kg	4.966 kg
Densidad máxima del material - ISO	1.948 kg/m <sup>3</sup>	1.600 kg/m <sup>3</sup>	1.283 kg/m <sup>3</sup>	1.242 kg/m <sup>3</sup>
Carga de vuelco - ISO En línea recta	12.144 kg	11.848 kg	11.872 kg	11.502 kg
Articulada a 40°	10.516 kg	10.238 kg	10.259 kg	9.931 kg
Capacidad de elevación Hasta la altura máxima	7.274 kg	7.138 kg	7.133 kg	7.085 kg
Hasta el alcance máximo	10.138 kg	10.015 kg	10.029 kg	9.987 kg
En el suelo	13.446 kg	13.072 kg	12.959 kg	12.765 kg
Fuerza de desintegración	14.594 kg	10.726 kg	11.101 kg	10.409 kg
<b>O</b> Plegado máximo de la cuchara En el suelo	39°	39°	39°	39°
En la posición de transporte	43°	43°	43°	43°
Hasta el alcance máximo	54°	54°	54°	54°
Hasta la altura máxima	57°	57°	57°	57°
<b>P</b> Profundidad de excavación	73 mm	73 mm	73 mm	73 mm
Ángulo máximo de nivelación con la cuchara - en marcha atrás	62°	64°	63°	63°
<b>N</b> Diámetro de giro	12.760 mm	12.860 mm	12.811 mm	12.918 mm
Peso de Operación	14.285 kg	14.419 kg	14.386 kg	14.448 kg

AJUSTES DE PESOS OPERATIVOS Y CARGAS DE VUELCO PARA CUCHARAS Z-BAR

	Agregar (+) o restar (-) kg (lb) según se indica		
Para cargadoras con:	Peso de Operación	Carga de vuelco recta ISO	Carga de vuelco en máxima articulación (40°) ISO
20,5 x 25 L2	- 46 kg	- 37 kg	- 36 kg
20,5 x 25 L3	+172 kg	+140 kg	+124 kg

Nota: datos basados en cargadoras frontales equipadas con neumático 20.5 x 25 L3 - 16 capas, cabina completa, peso del operador y contrapeso de 1.457 kg. Todos los cálculos están de acuerdo con las normas ISO 14397, ISO 5998 e ISO 7546.



# W170BTC

## ESPECIFICACIONES

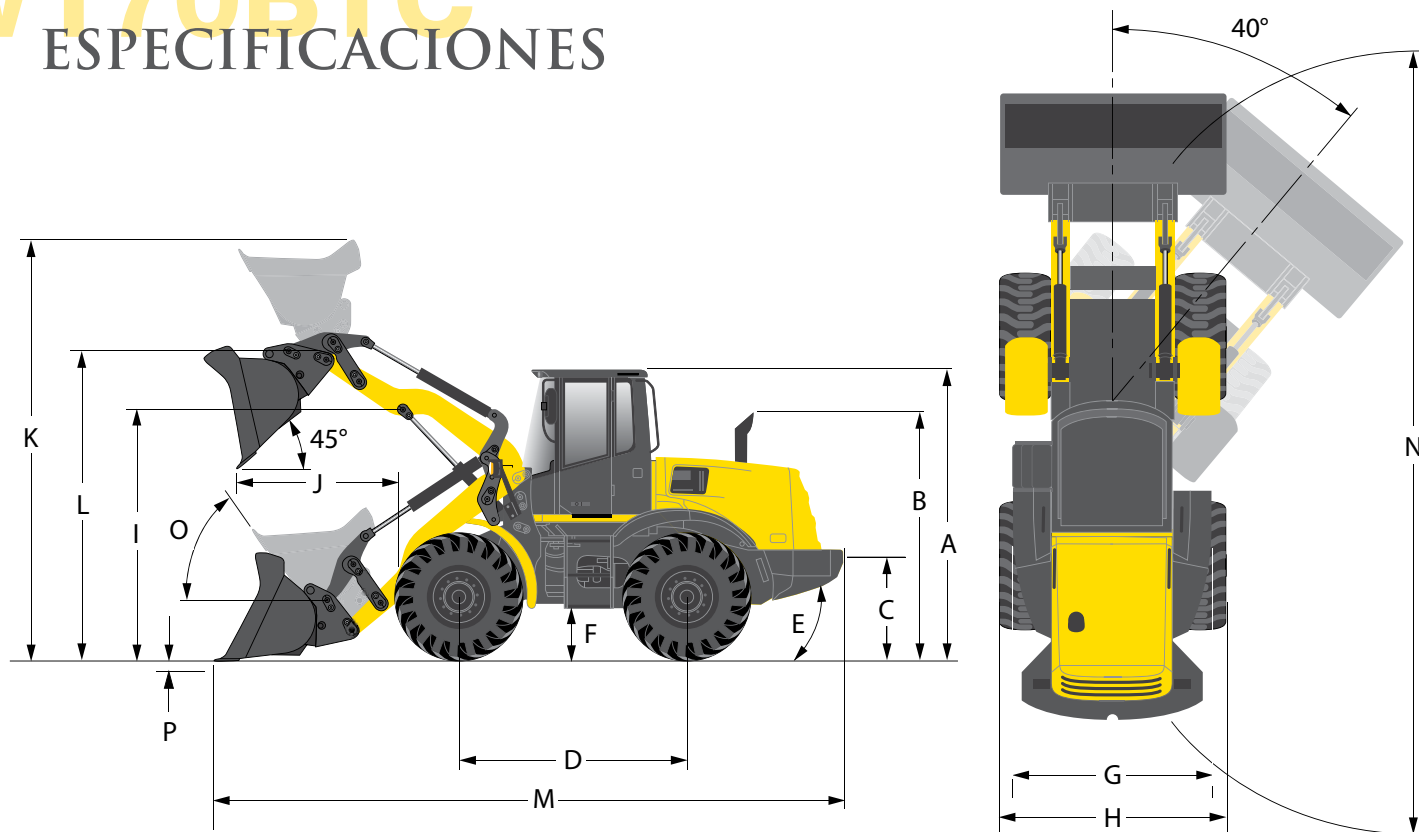

### ESPECIFICACIONES

A	Altura hasta el borde superior de la cabina	3.429 mm
B	Altura hasta la parte más alta del escape	2.921 mm
C	Altura hasta el pasador de remolque	1.028 mm
D	Distancia entre ejes	3.253 mm
E	Ángulo trasero de salida	33°
	Radio de giro (medido por el lado de afuera de los neumáticos)	5.750 mm
F	Espacio libre hasta el suelo	474 mm
G	Trocha	2.030 mm
H	Ancho sobre los neumáticos	2.562 mm

### DIMENSIONES CON HORQUILLAS PARA TARIMAS

	Altura máxima desde el suelo hasta la punta	3.782 mm
	Longitud de la horquilla para <i>tarimas</i>	1.219 mm
	Espacio libre hasta el suelo	474 mm

Nota: datos basados en cargadoras frontales equipadas con neumático 20.5 x 25 L3 - 16 capas, cabina completa, peso del operador y contrapeso de 1.457 kg. Todos los cálculos están de acuerdo con las normas ISO 14397, ISO 5998 e ISO 7546.

**DATOS DE FUNCIONAMIENTO:**  
**CUCHARA ACOPLÉ RÁPIDO (ver diagrama en la pág. 12)**

		<b>TAMAÑO DE LA CUCHARA/TIPO</b>
		2,4 m <sup>3</sup> (3,14 jd <sup>3</sup> ) con lámina recta atornillada
	Capacidad de la cuchara coronada - SAE	2,4 m <sup>3</sup> (3,14 jd <sup>3</sup> )
	Capacidad de la cuchara nivelada - SAE	2,1 m <sup>3</sup> (2,75 jd <sup>3</sup> )
	Ancho de la cuchara - exterior	2.700 mm
	Peso de la cuchara	1.627 kg
<b>K</b>	Altura de operación - completamente levantada	5.668 mm
<b>L</b>	Altura hasta el pasador de bisagra - totalmente levantada	4.161 mm
<b>M</b>	Longitud total - cuchara nivelada sobre el suelo	8.117 mm
	Ángulo de descarga - totalmente levantada	54°
<b>I</b>	Altura de descarga - totalmente levantada, vuelco a 45°	2.769 mm
<b>J</b>	Altura de la cuchara - totalmente levantada, vuelco a 45°	1.272 mm
	Alcance de la cuchara - altura 2,13 m (7'), descarga a 45°	1.748 mm
	Carga de operación - ISO	5.622 kg
	Densidad máxima del material - ISO	2.343 kg/m <sup>3</sup>
	Carga de vuelco - ISO	
	En línea recta	13.000 kg
	Articulada a 40°	11.243 kg
	Capacidad de elevación	
	Hasta la altura máxima	6.687 kg
	Hasta el alcance máximo	9.122 kg
	En el suelo	13.140 kg
	Fuerza de desintegración	12.016 kgf
<b>DEL</b>	Plegado máximo de la cuchara	
	En el suelo	58°
	En la posición de transporte	58°
	Hasta el alcance máximo	55°
	Hasta la altura máxima	59°
<b>P</b>	Profundidad de excavación	206 mm
	Ángulo máximo de nivelación con cuchara - en marcha atrás	61°
<b>N</b>	Diámetro de giro	12.491 mm
	Peso de Operación	14.351 kg

**DIMENSIONES Y DATOS DE FUNCIONAMIENTO CON HORQUILLA UTILITARIA DE 1,2 M (48") Y ACOPLÉ RÁPIDO**

<b>DIMENSIONAL</b>		
	Longitud total de la horquilla	1.220 mm
	Ancho máximo de la horquilla – medido por el lado de afuera de los dientes	800 mm
	Altura total con accesorio, horquillas niveladas	3.764 mm
	Altura máxima de operación - desde el suelo hasta la parte más alta del diente	3.958 mm
	Alcance de la horquilla en altura máxima desde el pasador de bisagra – desde la faz del diente hasta los neumáticos	886 mm
	Altura de operación en alcance máximo del pasador de bisagra - desde el suelo hasta la parte más alta del diente	1.937 mm
	Alcance máximo de la horquilla – desde la faz del diente hasta los neumáticos	1.717 mm
	Alcance de la horquilla a nivel del suelo – desde la faz del diente hasta los neumáticos	1.009 mm
	Centro de aplicación (vertical) de la carga en la horquilla - desde la superficie frontal hasta el centro de gravedad	643 mm
	Altura del pasador de bisagra - posición de transporte	702 mm
	Diámetro de giro con la horquilla en la posición de transporte y 15° de plegado	11.728 mm
<b>OPERACIONAL</b>		
	Peso del Accesorio (incluye el acople rápido)	690 kg
	Carga de operación:	
	Terreno irregular	4.261 kg
	Terreno firme y nivelado	5.681 kg
	Carga de vuelco - recta	8.411 kg
	Carga de vuelco - articulada 40°	7.101 kg
	Peso de operación	13.728 kg

# W170B

## ESPECIFICACIONES

### GARRA PARA TRONCOS – W170B

<b>A</b>	Área de la garra	1,4 m <sup>2</sup>
	Carga de operación	4.475 kg
<b>S</b>	Ancho	2.325 mm
<b>T</b>	Largo	2.091 mm
<b>U</b>	Altura	2.022 mm
	Peso	2.130 kg
<b>B</b>	Altura de descarga en máxima altura del pasador de bisagra (descarga máxima)	2.505 mm
<b>C</b>	Alcance de descarga en máxima altura del pasador de bisagra (descarga máxima)	1.351 mm
<b>D</b>	Altura máxima de descarga	4.545 mm
<b>E</b>	Peso operacional máximo:	6.147 mm
<b>F</b>	Altura máxima de la garra en G	2.278 mm
<b>G</b>	Apertura máxima	2.525 mm
<b>H</b>	Alcance máximo en el suelo	2.272 mm
<b>MD</b>	Diámetro mínimo para manipulación	500 mm
<b>I</b>	Ángulo máximo de descarga en altura máxima del pasador de bisagra	39°
<b>J</b>	Longitud de la punta	1.710 mm

### DATOS DE OPERACIÓN – GARRAS PARA TRONCOS DE 1,4 M<sup>2</sup>

Carga de vuelco	
Máquina recta	11.149 kg
Articulada a 40°	9.550 kg
Capacidad hidráulica de elevación en máxima altura	6.575 kg
Capacidad hidráulica de elevación en alcance máximo	9.257 kg
Capacidad de elevación en el suelo	11.902 kg
Peso de operación	14.688 kg

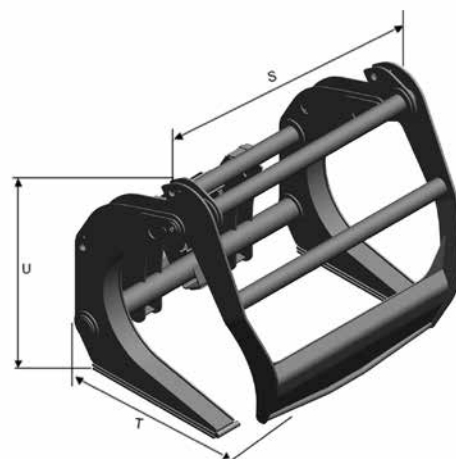
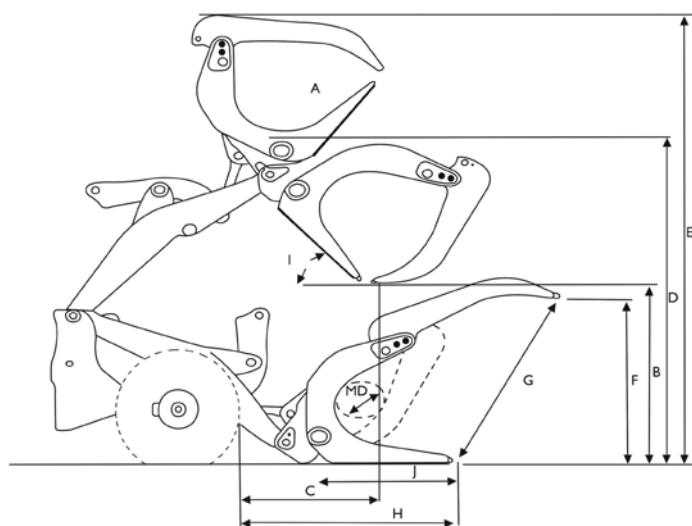



# W170B/W170BTC

## ESPECIFICACIONES



### MOTOR

Marca	New Holland powered by FPT*	
Modelo	667TA/EB3 EPA Tier IIIA certificado	
Cilindros	6	
Cilindrada	6,7 L	
Diámetro x recorrido	104 mm x 132 mm	
Potencia		
Máxima:		
Bruta (SAE J1995)	195 hp (145 kW) @ 2.000 rpm	
Neta (SAE J1349)	183 hp (137 kW) @ 2.000 rpm	
Estándar:		
Bruta (SAE J1995)	182 hp (136 kW) @ 1.900 rpm	
Neta (SAE J1349)	172 hp (128 kW) @ 1.800 rpm	
Económica:		
Bruta (SAE J1995)	157 hp (117 kW) @ 1.500 rpm	
Neta (SAE J1349)	149 hp (111 kW) @ 1.500 rpm	
Torque máximo		
Máximo:		
Bruto (SAE J1995)	862 Nm @ 1.400 rpm	
Neto (SAE J1349)	821 Nm @ 1.400 rpm	
Estándar:		
Bruto (SAE J1995)	847 Nm @ 1.400 rpm	
Neto (SAE J1349)	809 Nm @ 1.300 rpm	
Económica:		
Bruto (SAE J1995)	832 Nm @ 1.200 rpm	
Neto (SAE J1349)	800 Nm @ 1.200 rpm	
Elevación de torque	25%	
Inyección de combustible	Sistema electrónico <i>common rail</i> , diésel	
Filtro de combustible con separador de agua	Elemento de flujo total, atornillado y desechable	
Sistema de lubricación	Elemento de flujo total enfriado, atornillado y desechable	
Aspiración	Turboalimentado, refrigeración aire-aire	
Filtro de aire	Elementos principal y secundario tipo seco, con indicadores de restricción	
Sistema de refrigeración integrado	Radiadores independientes montados en el centro de la máquina	
Ventilador	Aspirante, de accionamiento hidráulico, con 711 mm de diámetro, sistema de reversión <i>estándar</i>	
Radiador	5 líneas, 9 aspapulgadas	

\*Las marcas FPT y New Holland pertenecen al grupo CNH Industrial Brasil LTDA.



### EJES/FRENOS

Diferenciales	Patinaje limitado (Limited Slip) <i>estándar</i> en los ejes delantero y trasero
Mandos finales	Reducción planetaria externa, Heavy Duty
Oscilación del eje trasero	24° (total) 899 mm de desplazamiento máximo vertical en la rueda
Frenos	
Frenos de servicio	Multidisco de bronce en baño de aceite en las 4 ruedas, externos, de accionamiento hidráulico, con acumuladores de seguridad. De acuerdo con SAE J1473 e ISO 3450
Freno de estacionamiento	A disco, aplicado por resorte, liberado hidráulicamente, actúa en el eje externo de la transmisión.



### SISTEMA HIDRÁULICO/DIRECCIÓN

Bombas (dirección/accesorio)	2 x pistones axiales de caudal variable
Caudal máximo	206 L/min a 2.000 rpm
Presión máxima	250 bar (3.625 psi)
Distribuidor	Dos válvulas. Centro cerrado, sensibilidad de carga, con regeneración positiva de baja presión para descarga de la cuchara.
Controles	Pilotados, por medio de <i>joystick</i> o dos palancas, para elevación, descenso y fluctuación del brazo y apertura y plegado de la cuchara. Sistema equipado con interruptor de bloqueo.
Tiempos de ciclo	
Elegir	5,6 s
Descargar	1,75 s
Bajar descargada, con potencia	3,29 s
Bajar descargada, con fluctuación	3,29 s
Dirección	
Tipo	Hidráulica orbitol, con sensibilidad de carga, articulación de 40°, equipada con válvula de prioridad
Filtración	Elemento filtrante de flujo total de 10 micrones, en la línea de retorno



### CILINDROS HIDRÁULICOS

Cilindros de elevación, diámetro x carrera x vástago	121 mm x 828 mm x 76 mm
Cilindros de descarga, diámetro x carrera x vástago	146 mm x 629 mm x 76 mm
Cilindros de dirección, diámetro x carrera x vástago	76 mm x 485 mm x 44 mm



### CAPACIDADES

Tanque de combustible	253 L
Aceite del motor	13,25 L
Aceite del motor con filtro	15,1 L
Transmisión con filtro	23,6 L
Sistema de refrigeración	36,9 L
Depósito hidráulico	105,7 L
Sistema hidráulico	193 L
Ejes (total),	
Delantero	30,3 L
Trasero	27,4 L



### TRANSMISIÓN

Tipo	<i>Powershift</i>	
Convertor de torque	Una etapa, etapa sencilla, relación de <i>stall</i> : 2,81:1	
Sistema de comando de marchas	Módulo de control electrónico, sensor de torque, cambio de marchas manual o automático	
Controles de la transmisión	Palanca en la columna de dirección para selección de dirección (frente/atrás) y selección de marchas (giro de la manopla). Botón en el control del accesorio frontal para selección de dirección (frente/atrás).	
Velocidades (con neumáticos 20.5 x 25 L3)	Frente	Atrás
1ª	7,6 km/h	8,0 km/h
2ª	13,4 km/h	14,0 km/h
3ª	24,6 km/h	25,8 km/h
4ª	37,8 km/h	



### SISTEMA ELÉCTRICO

Sistema eléctrico	24 V
Alternador	120 A
Baterías (dos de 12 V)	750 CCA / 100 Ah

# SERIE

## EQUIPOS DE

### Motor

Marca: New Holland powered by FPT*
Modelo: 667TA/EB3
6 cilindros
Certificación EPA Tier IIIA
Cilindrada: 6,7 L
Turboalimentado, refrigeración aire-aire
Potencias
- Máxima
Bruta (SAE J1995) 195 hp (145 kW) @ 2.000 rpm
Neta (SAE J1349) 183 hp (137 kW) @ 2.000 rpm
- Estándar:
Bruta (SAE J1995) 182 hp (136 kW) @ 1.900 rpm
Neta (SAE J1349) 172 hp (128 kW) @ 1.800 rpm
- Económica:
Bruta (SAE J1995) 157 hp (117 kW) @ 1.500 rpm
Neta (SAE J1349) 149 hp (111 kW) @ 1.500 rpm
Torque máximo:
- Máximo
Bruto 862 Nm @ 1.400 rpm
Neto 821 Nm @ 1.400 rpm
- Estándar:
Bruto 847 Nm @ 1.400 rpm
Neto 809 Nm @ 1.300 rpm
- Económica:
Bruto 832 Nm @ 1.200 rpm
Neto 800 Nm @ 1.200 rpm
Filtro de aire tipo seco con elementos principal y secundario sellados con aviso de restricción en la <i>pantalla</i> digital.
Tanque de combustible: 253 L
Sistema de inyección electrónica <i>common rail</i> con filtro separador de agua.
Sistema de refrigeración integrado.
Ventilador aspirante protegido, con accionamiento hidráulico y reversión automática o manual.
4 modos de trabajo con selección manual, siendo un modo automático.
<b>Tren de fuerza/Ejes y neumáticos</b>
Diferenciales con patinaje limitado (Limited Slip) en los ejes delantero y trasero, libres de mantenimiento.
Ruedas con llanta formada por 3 piezas
Neumáticos: según las opciones disponibles en la lista de equipos opcionales.
<b>Transmisión</b>
Marchas: 4 hacia adelante y 3 hacia atrás.
Palanca de control ubicada en la columna de dirección para selección del sentido de desplazamiento (frente/atrás) y selección de marchas (giro de la manopla).

Botón de selección del sentido de desplazamiento (frente/atrás) en la palanca de control del accesorio frontal.

Marchas proporcionales controladas por computadora.

Modos de operación: automático o manual.

Sistema de desacople electrónico de la transmisión Deutch.

Sistema *kick down* para reducción de 2ª a 1ª marcha y retorno en 2ª marcha en marcha atrás, por medio de botón en la parte de atrás de la palanca de control del accesorio frontal.

Sistema de diagnósticos y códigos de fallas con almacenamiento y recuperación de datos.

Filtro de aceite montado en posición vertical.

Radiador de aceite independiente.

Tapas laterales de la transmisión.

### Sistema Hidráulico

Dos bombas de pistón axial con caudal variable para los accesorios y dirección.

*Joystick* pilotado para control del accesorio frontal.

Distribuidor con 2 carretes (W170B).

Distribuidor con 3 carretes (W170BTC - bajo consulta).

Sistema hidráulico con sensibilidad de carga y compensación por presión.

Sistema de dirección con válvula de prioridad y elevado ángulo de dirección.

Filtros de aceite montados en posición vertical.

Acoples rápidos para el diagnóstico hidráulico.

Conexiones hidráulicas ORFS (O-ring face seal)

Radiador de aceite independiente.

### Apero frontal

Función de retorno automático a la excavación, control de altura automático y función de retorno automático al transporte.

Indicador de posición de la cuchara.

Cinemática "Z", con brazo construido en pieza única (W170B).

Cinemática en línea Tool Carrier (W170BTC - bajo consulta).

Puntos de lubricación a nivel del piso

Acole rápido (W170BTC - bajo consulta).

Cucharas: según las opciones disponibles en la lista de equipos opcionales.

### Frenos

Multidisco de bronce en baño de aceite en las 4 ruedas, aplicados hidráulicamente, montados externamente, libres de mantenimiento.

Freno de estacionamiento a disco aplicado por resorte y liberado hidráulicamente.

Sistemas de frenos delantero y trasero independiente.

### Sistema Eléctrico

Sistema de 24 voltios

2 baterías de 12 V y 750 CCA / 100 Ah

Luces alógenas:

2 Luces de trabajo traseras y

2 Luces de trabajo delanteras.

2 Luces de dirección (larga/corta).

Luces traseras de parada y luces de emergencia.

Luces indicadoras de dirección delanteras y traseras.

Alternador de 120 A

Llave general

Bocina

Alarma de emergencia y de marcha atrás.

**Compartimiento del operador**

Cabina ROPS/FOPS con aire acondicionado.

Espejo retrovisor interno.

Asiento de tela con suspensión mecánica y cinturón de seguridad de 2 pulgadas.

Bandeja portavasos.

Columna de dirección con ajuste de posición.

Apoyo de muñeca totalmente ajustable.

Tomacorriente de 24 voltios.

Tomacorriente de 12 voltios.

Radio con altavoces.

Panel frontal con *pantalla* digital multifuncional e indicadores analógicos.

### Instrumentos

Indicadores analógicos para:

1. Temperatura del refrigerante del motor.
2. Nivel de combustible.
3. Temperatura del aceite hidráulico.
4. Temperatura del aceite de la transmisión.

Luces testigos de:

1. Obstrucción del filtro de aire.
2. Carga de la batería.
3. Presión del líquido de freno.
4. Temperatura del líquido de enfriamiento del motor.
5. Presión del aceite del motor
6. Nivel de combustible.
7. Alarma general.
8. Luces largas.
9. Freno de estacionamiento.
10. Temperatura del aceite de la transmisión.
11. Flechas.

### Otros equipos

Bloques de articulación y brazo de elevación de la cargadora.

Acople de la barra de tiro.

Guardabarros delanteros y traseros.

Escaleras en ambos lados, izquierdo y derecho.

Puntos de drenaje remotos.

Puntos de elevación delanteros y traseros.

Contrapeso de 1.457 kg

Neumáticos 20,5 x 25 - L3 - 16 capas

\*Las marcas FPT y New Holland pertenecen al grupo CNH Industrial Brasil LTDA.

# OPCIONALES

## EQUIPOS

### Compartimiento del operador

Asiento de tela con suspensión a aire y cinturón de seguridad de 2 pulgadas
Asiento de tela con suspensión a aire y cinturón de seguridad de 3 pulgadas
Asiento de tela con suspensión mecánica y cinturón de seguridad de 3 pulgadas
Extintor de incendio
Faro de destello
Cucharas versión Z-Bar:
1,9 m <sup>3</sup> (2,5 jd <sup>3</sup> ) pico de pato, dientes y segmentos, HD (servicio pesado)
2,5 m <sup>3</sup> (3,25 jd <sup>3</sup> ) con lámina recta, dientes y segmentos
2,5 m <sup>3</sup> (3,25 jd <sup>3</sup> ) con lámina recta atornillada

2,7 m<sup>3</sup> (3,5 jd<sup>3</sup>) con lámina recta

Accesorios para la versión TC:

2,5 m<sup>3</sup> (3,14 jd<sup>3</sup>) con lámina recta, dientes y segmentos y acople rápido

Horquilla para *tarima* con acople rápido

Sistema Hidráulico

Estabilizador de carga en transporte - LTS

Distribuidor hidráulico de 3 válvulas (para la versión Z-Bar)

Distribuidor hidráulico de 2 válvulas (para la versión TC)

Control por medio de 2 palancas (para el distribuidor de 2 válvulas)

Control por medio de *joystick* y 1 palanca (para el distribuidor de 3 válvulas)

Control por medio de 3 palancas (para el distribuidor de 3 válvulas)

### Neumáticos

20,5 x 25 L3 - 12 lonas, llanta de 3 piezas

20,5 x 25 L3 - 16 lonas, llanta de 3 piezas

20,5 x 25 L5 - 16 lonas, llanta de 3 piezas

20,5 x 25 - L3 radial, llanta de 3 piezas

### Otros equipos

Pinturas especiales

Garra para troncos (versión Z-Bar)

Protección de la transmisión

FleetForce, monitoreo del equipo

# W190B

## ESPECIFICACIONES

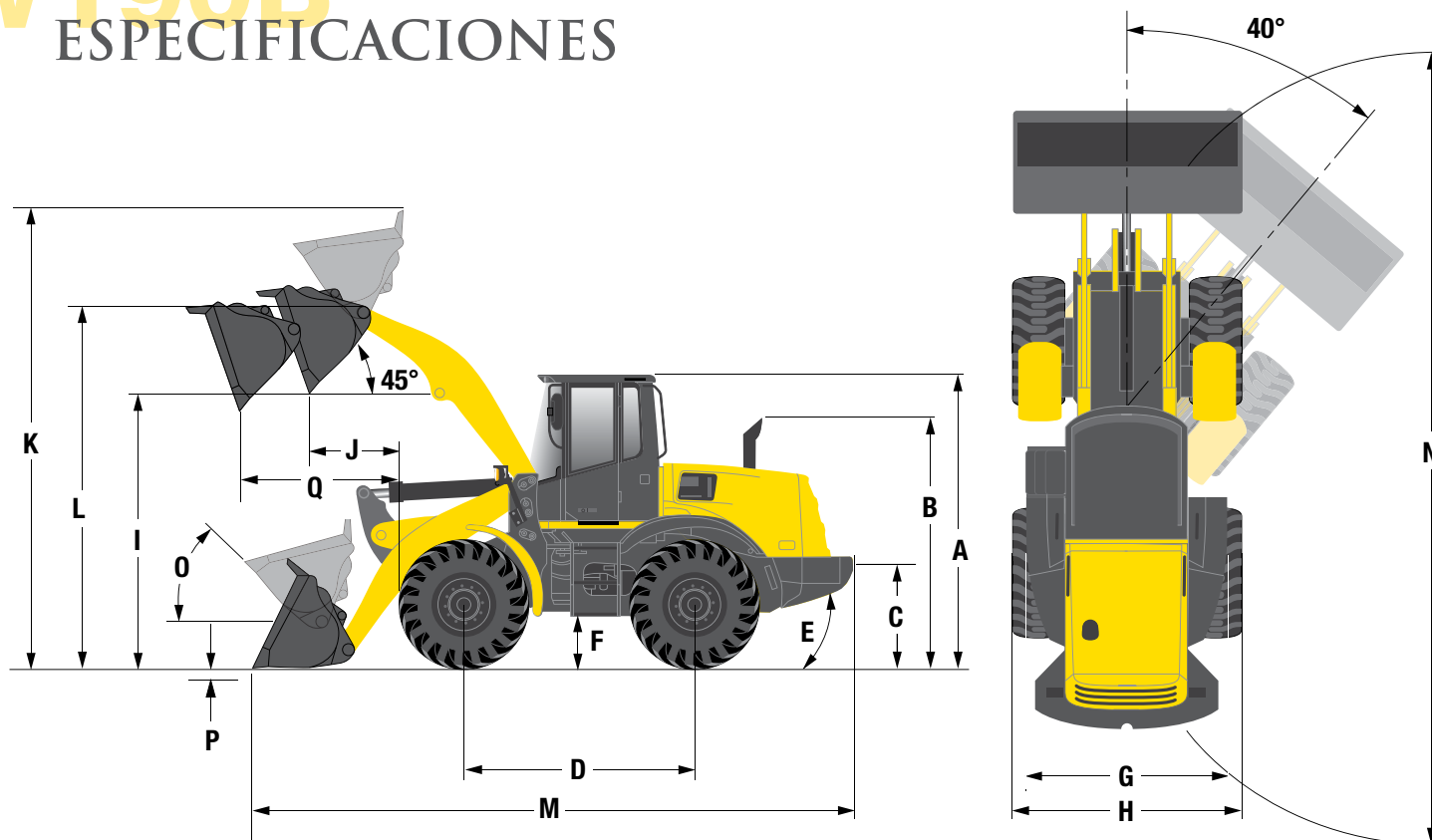

### ESPECIFICACIONES

A	Altura hasta el borde superior de la cabina	3.467 mm (136,5≤)
B	Altura hasta la parte más alta del escape	2.963 mm (116,7≤)
C	Altura hasta la barra de tiro	1.078 mm (42,4≤)
D	Distancia entre ejes	3.340 mm (131,5≤)
E	Ángulo trasero de salida	(34°)
	Radio de giro - lado de afuera de los neumáticos	6.032 mm (237,5≤)
F	Batalla	415,8 mm (16,4≤)
G	Trocha	2.230 mm (87,8≤)
H	Ancho sobre los neumáticos	2.885 mm (113,6≤)



DATOS DE FUNCIONAMIENTO: CUCHARAS PIN-ON (ver diagrama de la pág. 17)

		TAMAÑO DE LA CUCHARA/TIPO			
		1,9 m <sup>3</sup> (2,5 jd <sup>3</sup> ) con lámina pico de pato para vuelco de bloques de granito	2,7 m <sup>3</sup> (3,5 jd <sup>3</sup> ) con lámina recta atornillada	2,7 m <sup>3</sup> (3,5 jd <sup>3</sup> ) con lámina recta atornillada, HD (servicio pesado)	2,7 m <sup>3</sup> (3,5 jd <sup>3</sup> ) con lámina recta, dientes y segmentos, HD (servicio pesado)
	Capacidad de la cuchara coronada - SAE	1,9 m <sup>3</sup> (2,5 jd <sup>3</sup> )	2,7 m <sup>3</sup> (3,5 jd <sup>3</sup> )	2,7 m <sup>3</sup> (3,5 jd <sup>3</sup> )	2,7 m <sup>3</sup> (3,5 jd <sup>3</sup> )
	Capacidad de la cuchara nivelada - SAE	-	2,22 m <sup>3</sup> (2,90 jd <sup>3</sup> )	2,22 m <sup>3</sup> (2,90 jd <sup>3</sup> )	2,22 m <sup>3</sup> (2,90 jd <sup>3</sup> )
	Ancho de la cuchara - exterior	3.120 mm	2.930 mm	3.030 mm	3.030 mm
	Peso de la cuchara	2.073 kg	1.410 kg	1.469 kg	1.523 kg
K	Altura de operación - completamente levantada	5.759 mm	5.340 mm	5.500 mm	5.500 mm
L	Altura hasta el pasador de bisagra - totalmente levantada	4.120 mm	4.120 mm	4.120 mm	4.120 mm
M	Largo total - cuchara nivelada sobre el suelo	7.973 mm	7.700 mm	7.690 mm	7.840 mm
	Ángulo de descarga - Totalmente levantada	55°	55°	55°	55°
I	Altura de descarga - totalmente levantada, descarga a 45°	2.917 mm	3.090 mm	3.100 mm	2.980 mm
J	Alcance de la cuchara - totalmente levantada, descarga a 45°	1.202 mm	980 mm	950 mm	1.060 mm
Q	Alcance de la cuchara - altura 2,13 m (7'), descarga a 45°	1.766 mm	1.630 mm	1.590 mm	1.650 mm
	Carga de operación - ISO	6.957 kg	6.320 kg	6.590 kg	6.563 kg
	Densidad máxima del material - ISO	3.662 kg/m <sup>3</sup>	2.403 kg/m <sup>3</sup>	2.506 kg/m <sup>3</sup>	2.496 kg/m <sup>3</sup>
	Carga de vuelco - ISO En línea recta	16.072 kg	15.951 kg	16.725 kg	16.672 kg
	Articulada a 40°	13.915 kg	13.866 kg	14.560 kg	14.507 kg
	Capacidad de elevación Hasta la altura máxima	8.653 kg	9.351 kg	9.265 kg	9.212 kg
	Hasta el alcance máximo	11.797 kg	12.707 kg	12.438 kg	12.384 kg
	En el suelo	15.441 kg	16.959 kg	16.389 kg	16.334 kg
	Fuerza de desintegración	14.106 kgf	18.479 kgf	18.548 kgf	16.459 kgf
DEL	Plegado máximo de la cuchara - En el suelo	41°	41°	41°	42°
	En la posición de transporte	44°	44°	44°	44°
	Hasta el alcance máximo	54°	54°	54°	54°
	Hasta la altura máxima	59°	59°	59°	59°
P	Profundidad de excavación	40 mm	74 mm	71 mm	80 mm
	Ángulo máximo de nivelación con la cuchara - en marcha atrás	61°	59°	59°	60°
N	Diámetro de giro	13.420 mm	13.100 mm	13.186 mm	13.270 mm
	Peso de Operación	19.711 kg	19.091 kg	19.231 kg	19.285 kg

AJUSTES DE PESOS OPERATIVOS Y CARGAS DE VUELCO PARA CUCHARAS PIN-ON

	Agregar (+) o restar (-) kg (lb) según se indica		
Para cargadoras con:	Peso de Operación	Carga de vuelco recta ISO	Carga de vuelco en máxima articulación (40°) ISO
23,5x25 L2	-506 kg	-406 kg	-358 kg
23,5x25 L3	-218 kg	-175 kg	-154 kg

Nota: datos basados en cargadoras frontales equipadas con neumático 23.5 x 25 L5 - 16 capas, cabina completa, peso del operador y contrapeso de 2.261 kg. Todos los cálculos están de acuerdo con las normas ISO 14397, ISO 5998 e ISO 7546.

# W190B

## ESPECIFICACIONES

### DATOS DE FUNCIONAMIENTO: CUCHARAS PIN-ON (ver diagrama de la pág. 17)

	TAMAÑO DE LA CUCHARA/TIPO					
	2,7 m <sup>3</sup> (3,5 jd <sup>3</sup> ) con lámina pico de pato, dientes y segmentos, HD (servicio pesado)	2,7 m <sup>3</sup> (3,5 jd <sup>3</sup> ) con cuchilla triangular, HD (servicio pesado)	2,7 m <sup>3</sup> (3,5 jd <sup>3</sup> ) con lámina pico de pato atornillada	3,25 m <sup>3</sup> (4,25 jd <sup>3</sup> ) con lámina recta atornillada	3,25 m <sup>3</sup> (4,25 jd <sup>3</sup> ) con lámina recta, dientes y segmentos	5,0 m <sup>3</sup> (6,5 jd <sup>3</sup> ) con lámina recta atornillada
Capacidad de la cuchara coronada - SAE	2,7 m <sup>3</sup> (3,5 jd <sup>3</sup> )	2,7 m <sup>3</sup> (3,5 jd <sup>3</sup> )	2,7 m <sup>3</sup> (3,5 jd <sup>3</sup> )	3,25 m <sup>3</sup> (4,25 jd <sup>3</sup> )	3,25 m <sup>3</sup> (4,25 jd <sup>3</sup> )	5,0 m <sup>3</sup> (6,5 jd <sup>3</sup> )
Capacidad de la cuchara nivelada - SAE	2,22 m <sup>3</sup> (2,90 jd <sup>3</sup> )	2,22 m <sup>3</sup> (2,90 jd <sup>3</sup> )	2,3 m <sup>3</sup> (3,0 jd <sup>3</sup> )	2,71 m <sup>3</sup> (3,54 jd <sup>3</sup> )	2,71 m <sup>3</sup> (3,54 jd <sup>3</sup> )	4,43 m <sup>3</sup> (3,0 jd <sup>3</sup> )
Ancho de la cuchara - exterior	3.030 mm	3.030 mm	3.030 mm	2.930 mm	3.050 mm	3.150 mm
Peso de la cuchara	1.592 kg	1.513 kg	1.513 kg	1.561 kg	1.615 kg	1.935 kg
<b>K</b> Altura de operación - completamente levantada	5.400 mm	5.506 mm	5.576 mm	5.500 mm	5.500 mm	5.853 mm
<b>L</b> Altura hasta el pasador de bisagra - totalmente levantada	4.120 mm	4.120 mm	4.183 mm	4.120 mm	4.120 mm	4.183 mm
<b>M</b> Largo total - cuchara nivelada sobre el suelo	8.010 mm	7.852 mm	7.797 mm	7.860 mm	7.990 mm	8.214 mm
Ángulo de descarga - Totalmente levantada	55°	55°	55°	55°	55°	50°
<b>I</b> Altura de descarga - totalmente levantada, descarga a 45°	2.880 mm	2.986 mm	3.057 mm	2.980 mm	2.900 mm	2.789 mm
<b>J</b> Alcance de la cuchara - totalmente levantada, descarga a 45°	1.180 mm	1.070 mm	1.070 mm	1.110 mm	1.210 mm	1.389 mm
<b>Q</b> Alcance de la cuchara - altura 2,13 m (7'), descarga a 45°	1.720 mm	1.667 mm	1.699 mm	1.700 mm	1.760 mm	1.886 mm
Carga de operación - ISO	6.348 kg	6.568 kg	5.686 kg	6.202 kg	6.167 kg	5.109 kg
Densidad máxima del material - ISO	2.414 kg/m <sup>3</sup>	2.498 kg/m <sup>3</sup>	2.162 kg/m <sup>3</sup>	1.957 kg/m <sup>3</sup>	1.946 kg/m <sup>3</sup>	1.022 kg/m <sup>3</sup>
Carga de vuelco - ISO En línea recta	16.913 kg	16.682 kg	13.928 kg	16.058 kg	15.986 kg	12.637 kg
Articulada a 40°	14.077 kg	14.517 kg	11.372 kg	13.954 kg	13.882 kg	10.218 kg
Capacidad de elevación Hasta la altura máxima	9.132 kg	9.221 kg	9.044 kg	9.196 kg	9.102 kg	8.601 kg
Hasta el alcance máximo	12.281 kg	12.394 kg	12.303 kg	12.545 kg	12.233 kg	11.798 kg
En el suelo	16.097 kg	16.346 kg	16.554 kg	16.721 kg	15.888 kg	15.046 kg
Fuerza de desintegración	16.453 kgf	17.390 kgf	17.397 kg	16.072 kgf	14.515 kgf	11.945 kg
<b>O</b> Plegado máximo de la cuchara - en el suelo	42°	41°	42°	41°	41°	42°
En la posición de transporte	44°	44°	44°	44°	44°	44°
Hasta el alcance máximo	54°	54°	54°	54°	54°	54°
Hasta la altura máxima	59°	59°	59°	59°	59°	59°
<b>P</b> Profundidad de excavación	80 mm	71 mm	1 mm	75 mm	75 mm	62 mm
Ángulo máximo de nivelación con la cuchara - en marcha atrás	61°	60°	59°	60°	61°	63°
<b>N</b> Diámetro de giro	13.365 mm	13.272 mm	13.249 mm	13.186 mm	13.374 mm	13.609 mm
Peso de Operación	19.353 kg	19.275 kg	18.150 kg	19.204 kg	19.257 kg	18.572 kg

Nota: datos basados en cargadoras frontales equipadas con neumático 23.5 x 25 L5 - 16 capas, cabina completa, peso del operador y contrapeso de 2.261 kg. Todos los cálculos están de acuerdo con las normas ISO 14397, ISO 5998 e ISO 7546.

# W190B

## ESPECIFICACIONES



### MOTOR

Marca	New Holland powered by FPT*	
Modelo	667TA/EB3 EPA Tier IIIA certificado	
Cilindros	6	
Cilindrada	6,7 L	
Diámetro x recorrido	104 mm x 132 mm	
Potencia		
Máximo:		
Bruta (SAE J1995)	227 hp (169 kW) @ 2.000 rpm	
Neta (SAE J1349)	213 hp (159 kW) @ 2.000 rpm	
Estándar:		
Bruta (SAE J1995)	210 hp (157 kW) @ 1.800 rpm	
Neta (SAE J1349)	198 hp (148 kW) @ 1.800 rpm	
Económica:		
Bruta (SAE J1995)	190 hp (142 kW) @ 1.500 rpm	
Neta (SAE J1349)	181 hp (135 kW) @ 1.500 rpm	
Torque máximo		
Máximo:		
Bruto (SAE J1995)	1.002 Nm @ 1.500 rpm	
Neto (SAE J1349)	.966 Nm @ 1.500 rpm	
Estándar:		
Bruto (SAE J1995)	.982 Nm @ 1.400 rpm	
Neto (SAE J1349)	.950 Nm @ 1.300 rpm	
Económica:		
Bruto (SAE J1995)	.966 Nm @ 1.200 rpm	
Neto (SAE J1349)	.940 Nm @ 1.200 rpm	
Elevación de torque	.33%	
Inyección de combustible	Sistema electrónico <i>common rail</i> , diésel	
Filtro de combustible con separador de agua	Elemento de flujo total, atornillado y desechable	
Sistema de lubricación	Elemento de flujo total enfriado, atornillado y desechable	
Aspiración	Turboalimentado, refrigeración aire-aire	
Filtro de aire	Elementos principal y secundario tipo seco, con indicadores de restricción	
Sistema de refrigeración integrado	Radiadores independientes montados en el centro de la máquina	
Ventilador	Aspirante, de accionamiento hidráulico, con 711 mm de diámetro, sistema de reversión estándar	
Radiador	5 líneas, 9 aspas/pulgadas	

\*Las marcas FPT y New Holland pertenecen al grupo CNH Industrial Brasil LTDA.



### TRANSMISIÓN

Tipo	Powershift	
Convertor de torque	Una etapa, etapa sencilla, relación de <i>stall</i> : 2,28:1	
Sistema de comando de marchas	Módulo de control electrónico, sensor de torque, cambio de marchas manual o automático	
Controles de la transmisión	Palanca en la columna de dirección para selección de sentido de desplazamiento (frente/atrás) y selección de marchas (giro de la manopla).	

Botón en el control del accesorio frontal para selección de dirección (frente/atrás).

Velocidades (con neumáticos 23.5 x 25 L3)

	Frente	Atrás
1ª	6,9 km/h	7,2 km/h
2ª	13,5 km/h	14,2 km/h
3ª	23,9 km/h	25,0 km/h
4ª	38,6 km/h	



### SISTEMA ELÉCTRICO

Sistema eléctrico	24 V
Alternador	120 A
Baterías (dos de 12 V)	750 CCA / 100 Ah



### EJES/FRENOS

Diferenciales	Patinaje limitado (Limited Slip) estándar en los ejes delantero y trasero
Mandos finales	Reducción planetaria externa, Heavy Duty
Oscilación del eje trasero	26° (total) 386 mm de desplazamiento máximo vertical en la rueda
Frenos	
Frenos de servicio	Multidisco de bronce en baño de aceite en las 4 ruedas, externos, de accionamiento hidráulico, con acumuladores de seguridad. De acuerdo con SAE J1473 e ISO 3450
Freno de estacionamiento	A disco, aplicado por resorte, liberado hidráulicamente, actúa en el eje externo de la transmisión.



### SISTEMA HIDRÁULICO/DIRECCIÓN

Bombas (dirección/accesorio)	2 x pistones axiales de caudal variable
Caudal máximo	240 L/min a 2.000 rpm
Presión máxima	250 bar (3.625 psi)
Distribuidor	Dos válvulas. Centro cerrado, sensibilidad de carga, con regeneración positiva de baja presión para descarga de la cuchara.
Controles	Pilotados, por medio de <i>joystick</i> o dos palancas, para elevación, descenso y fluctuación del brazo apertura y plegado de la cuchara. Sistema equipado con interruptor de bloqueo.
Tiempos de ciclo	
Elegir	.5,6 s
Descargar	.1,1 s
Bajar descargada, con potencia	.2,7 s
Bajar descargada, con fluctuación	.2,1 s
Dirección	
Tipo	Hidráulica orbitrol, con sensibilidad de carga, articulación de 40°, equipada con válvula de prioridad
Filtración	Elemento filtrante de flujo total de 10 micrones, en la línea de retorno



### CILINDROS HIDRÁULICOS

Cilindros de elevación, diámetro x carrera x vástago	152 mm x 806 mm x 89 mm
Cilindros de descarga, diámetro x carrera x vástago	165 mm x 560 mm x 89 mm
Cilindros de dirección, diámetro x carrera x vástago	83 mm x 482 mm x 44 mm



### CAPACIDADES

Tanque de combustible	288 L
Aceite del motor	18,9 L
Aceite del motor con filtro	22,4 L
Transmisión con filtro	39,7 L
Sistema de refrigeración	40,9 L
Depósito hidráulico	90,1 L
Sistema hidráulico	174,1 L
Ejes (total)	
Delantero	37,4 L
Trasero	23,7 L



# EQUIPOS DE SERIE

## Motor

Marca: New Holland powered by FPT*
Modelo: 667TA/EB3
6 cilindros
Certificación EPA Tier IIIA
Cilindrada: 6,7 L
Turboalimentado, refrigeración aire-aire
Potencias
- Máxima
Bruta (SAEJ1995) 227 hp (169 kW) @ 2.000 rpm
Neta (SAE J1349) 213 hp (159 kW) @ 2.000 rpm
- Estándar:
Bruta (SAE J1995) 210 hp (157 kW) @ 1.900 rpm
Neta (SAE J1349) 198 hp (148 kW) @ 1.800 rpm
- Económica:
Bruta (SAE J1995) 190 hp (142 kW) @ 1.500 rpm
Neta (SAE J1349) 181 hp (135 kW) @ 1.500 rpm
Torque máximo:
- Máximo
Bruto 1.002 Nm @ 1.500 rpm
Neto 966 Nm @ 1.500 rpm
- Estándar:
Bruto 982 Nm @ 1.400 rpm
Neto 950 Nm @ 1.300 rpm
- Económica:
Bruto 966 Nm @ 1.200 rpm
Neto 940 Nm @ 1.200 rpm
Filtro de aire tipo seco con elementos principal y secundario sellados con aviso de restricción en la pantalla digital.
Tanque de combustible: 288 L
Sistema de inyección electrónica <i>common rail</i>
Sistema de refrigeración integrado.
Ventilador aspirante protegido, con accionamiento hidráulico y reversión automática o manual.
4 modos de trabajo con selección manual, siendo un modo automático.

## Ejes y Neumáticos

Diferenciales con patinaje limitado (Limited Slip) en los ejes delantero y trasero, libres de mantenimiento.

Ruedas con llanta formada por 3 piezas

## Compartimiento del operador

Cabina ROPS/FOPS con aire acondicionado  
Espejo retrovisor interno.  
Asiento de tela con suspensión mecánica y cinturón de seguridad de 2 pulgadas.  
Bandeja portavasos.  
Columna de dirección con ajuste de posición.

Apoyo de muñeca totalmente ajustable.  
Tomacorriente de 24 voltios.  
Tomacorriente de 12 voltios.  
Radio con altavoces.  
Panel frontal con *pantalla* digital multifuncional e indicadores analógicos.

## Instrumentos

Indicadores analógicos para:

1. Temperatura del líquido de enfriamiento del motor.
2. Nivel de combustible.
3. Temperatura del aceite hidráulico.
4. Temperatura del aceite de la transmisión.

Luces testigos de:

1. Obstrucción del filtro de aire.
2. Carga de la batería.
3. Presión del líquido de freno.
4. Temperatura del líquido de enfriamiento del motor.
5. Presión del aceite del motor
6. Nivel de combustible.
7. Alarma general.
8. Luces largas.
9. Freno de estacionamiento.
10. Temperatura del aceite de la transmisión.
11. Flechas.

## Otros equipos

Bloqueos de articulación y brazo de elevación de la cargadora.  
Acople de la barra de tiro.  
Guardabarros delanteros y traseros.  
Escaleras en ambos lados izquierdo y derecho.  
Puntos de drenaje remotos.  
Puntos de elevación delanteros y traseros.  
Contrapeso estándar de 2.261 kg  
Neumáticos 23,5 x 25 - L3 - 16 capas  
Neumáticos: según las opciones disponibles en la lista de equipos opcionales.

## Transmisión

Marchas: 4 hacia adelante y 3 hacia atrás.  
Palanca de control ubicada en la columna de dirección para selección del sentido de desplazamiento (frente/atrás) y selección de marchas (giro de la manopla).  
Botón de selección del sentido de desplazamiento (frente/atrás) en la palanca de control del accesorio frontal.  
Marchas proporcionales controladas por computadora.  
Modos de operación: automático o manual.  
Sistema de desacople electrónico de la transmisión *Declutch*.  
Sistema *kick down* para reducción de 2ª a 1ª marcha y retorno en 2ª marcha en marcha atrás por medio de botón en la parte de atrás

de la palanca de control del accesorio frontal.  
Sistema de diagnósticos y códigos de fallas con almacenamiento y recuperación de datos.  
Filtro de aceite montado en posición vertical.  
Radiador de aceite independiente.  
Tapas laterales de la transmisión.

## Sistema Hidráulico

Dos bombas de pistón axial con caudal variable para los accesorios y dirección.  
*Joystick* pilotado para control del accesorio frontal.  
Distribuidor con 2 carretes.  
Sistema hidráulico con sensibilidad de carga y compensación por presión.  
Sistema de dirección con válvula de prioridad y elevado ángulo de dirección.  
Filtros de aceite montados en posición vertical.  
Acoples rápidos para el diagnóstico hidráulico.  
Conexiones hidráulicas ORFS (O-ring face seal).  
Radiador de aceite independiente.

## Apero frontal

Función de retorno automático a la excavación, control de altura automático y función de retorno automático al transporte.  
Indicador de posición de la cuchara.  
Cinemática "Z", con brazo construido en pieza única.  
Puntos de lubricación a nivel del piso  
Cucharas: según las opciones disponibles en la lista de equipos opcionales.

## Frenos

Multidisco de bronce en baño de aceite en las 4 ruedas, aplicados hidráulicamente, montados externamente, libres de mantenimiento.  
Freno de estacionamiento aplicado por resorte y liberado hidráulicamente.  
Sistemas de frenos delantero y trasero independiente.

## Sistema Eléctrico

Sistema de 24 voltios  
2 baterías de 12 V y 750 CCA / 100 Ah  
Luces alógenas:  
2 Luces de trabajo traseras y  
2 Luces de trabajo delanteras.  
2 luces de dirección (larga/corta).  
Luces traseras de parada y luces de emergencia.  
Luces indicadoras de dirección delanteras y traseras.  
Alternador de 120 A  
Llave general  
Bocina  
Alarma de emergencia y de marcha atrás.

\*Las marcas FPT y New Holland pertenecen al grupo CNH Industrial Brasil LTDA.

# EQUIPOS OPCIONALES

## Compartimiento del operador

Asiento de tela con suspensión a aire y cinturón de seguridad de 2 pulgadas  
Asiento de tela con suspensión a aire y cinturón de seguridad de 3 pulgadas  
Asiento de tela con suspensión mecánica y cinturón de seguridad de 3 pulgadas  
Extintor de incendio  
Faro de destello

## Cucharas

1,9 m<sup>3</sup> (2,5 jd<sup>3</sup>) con lámina pico de pato, para granito  
2,7 m<sup>3</sup> (3,5 jd<sup>3</sup>) con lámina recta atornillada  
2,5 m<sup>3</sup> (3,5 jd<sup>3</sup>) con lámina recta, dientes y segmentos  
2,7 m<sup>3</sup> (3,5 jd<sup>3</sup>) con lámina recta atornillada,

HD (servicio pesado)  
2,7 m<sup>3</sup> (3,5 jd<sup>3</sup>) con lámina recta, dientes y segmentos, HD (servicio pesado)  
2,7 m<sup>3</sup> (3,5 jd<sup>3</sup>) con lámina pico de pato, dientes y segmentos, HD (servicio pesado)  
3,25 m<sup>3</sup> (4,25 jd<sup>3</sup>) con lámina recta  
2,5 m<sup>3</sup> (4,25 jd<sup>3</sup>) con lámina recta, dientes y segmentos  
3,5 m<sup>3</sup> (4,5 jd<sup>3</sup>) con lámina recta

## Sistema Hidráulico

Estabilizador de carga en transporte - LTS  
Distribuidor hidráulico de 3 válvulas  
Control por medio de 2 palancas (para el distribuidor de 2 válvulas)  
Control por medio de *joystick* y 1 palanca (para el distribuidor de 3 válvulas)

Control por medio de 3 palancas (para el distribuidor de 3 válvulas)

## Neumáticos

23,5 x 25 L3 - 12 lonas, llanta de 3 piezas  
23,5 x 25 L3 - 16 lonas, llanta de 3 piezas  
23,5 x 25 L3 - 20 lonas, llanta de 3 piezas  
23,5 x 25 L5 - 16 lonas, llanta de 3 piezas  
23,5 x 25 L5 - 20 lonas, llanta de 3 piezas  
23,5 x 25 - radial XTLATL, llanta de 3 piezas  
23,5 x 25 - radial XLD, llanta de 3 piezas

## Otros equipos

Topes del eje para uso con neumáticos 23,5 y cadenas  
Protección de la transmisión  
FleetForce, monitoreo del equipo

# FLEETSYSTEMS

## NEW HOLLAND FLEETFORCE MAXIMICE LA PRODUCTIVIDAD DE SU FLOTA CON PLANIFICACIÓN EFICAZ Y AUMENTE SU RENTABILIDAD.

FleetForce es el sistema de telemetría New Holland, el cual recopila información sobre el desempeño de la máquina y su ubicación, proporcionándolas en un formato de fácil empleo. Con el soporte del especialista del concesionario, te volverás más eficiente, con bajo costo operacional y mayor rentabilidad.

**El FleetForce puede ser utilizado en cualquier máquina New Holland o de otra marca, en vehículos de servicios y en cualquier vehículo de la flota.**



## TU GESTIÓN ON-LINE DE FLOTAS.

### MÁXIMA PRODUCTIVIDAD DE TU FLOTA:

Proporciona desempeño e información vital sobre tu máquina. Con ello:

- Identificas las máquinas que no están siendo utilizadas y las que están siendo muy utilizadas.
- Compara el desempeño o la tendencia de las máquinas en el consumo de combustible a lo largo de las jornadas.
- Evalúa las notificaciones de la máquina para optimizar el uso de tu equipo.
- Configura el sistema para recibir vía *correo electrónico* los informes de funcionamiento de la máquina, señales de alerta de mantenimiento programado y alertas de seguridad.

### PLANIFICACIÓN EFICAZ

- Control de flota a partir de las tendencias de desempeño de la máquina y de la eficiencia del operador.
- Programado previamente para controlar 40 parámetros – algunos de los cuales pueden ser personalizados –, el FleetForce puede ser configurado para proveer un análisis más sencillo o más amplio, acorde a su necesidad.

### MAYOR RENTABILIDAD

- El concesionario puede ayudarte aumentar la productividad de la flota analizando la información sobre la máquina, como datos referentes al tiempo muerto, máquinas que necesitan mantenimiento y piezas, o sea, todo para maximizar la eficiencia del trabajo.

CARACTERÍSTICAS DEL PLAN	BÁSICO	AVANZADO	SATÉLITE
<b>GESTIÓN DE FLOTA</b>			
Ubicar y realizar el “ping” (test) de las máquinas para gestión de proyecto.	✓	✓	✓
Informe de horas de la máquina.	✓	✓	✓
<b>MANTENIMIENTO PLANIFICADO</b>			
Planificar y preparar los intervalos de mantenimiento.	✓	✓	✓
<b>SEGURIDAD</b>			
Valla geográfica electrónica (GeoFence): notificaciones sobre movimientos no programados en tiempo real.	✓	✓	✓
Toque de queda (CurFew).	✓	✓	✓
<b>ANÁLISIS E INFORME DE UTILIZACIÓN</b>			
Informes sobre tiempo muerto, motor funcionando, tiempo de desplazamiento y uso de la máquina.	✓	✓	✓
<b>ANÁLISIS DE DESEMPEÑO</b>			
Cargar datos del motor para comparar las máquinas y operaciones con el objetivo de identificar las tendencias de operación.	–	✓	✓
<b>INFORMACIÓN E INFORMES SOBRE COMBUSTIBLE</b>			
Datos sobre consumo para acompañar el uso de una máquina o de toda la flota.	–	✓	✓
<b>PARÁMETROS DE FUNCIONAMIENTO MECÁNICO</b>			
Acompañar las características de funcionamiento de la máquina: temperaturas, presiones, alertas de parámetros anormales y parámetros bus CAN para diagnóstico y solución de problemas.	–	✓	✓

### SUSCRIPCIÓN

Están disponibles tres opciones de suscripción que dependen del nivel de detalles en la información:

- La suscripción Básica utiliza las entradas esenciales del contacto del interruptor de encendido, detección de movimiento y seguimiento GPS para asegurar una gama de información e informes.
- La suscripción Avanzada agrega datos de control personalizados e información exclusiva, no encontrada en otros sistemas de telemetría, por medio de nuestros datos CAN-bus.
- La suscripción de conexión vía Satélite puede ser agregada a la suscripción Básica y/o Avanzada. La actualización de datos de su equipo con la conexión vía Satélite puede ser realizada cada 4 horas e informes completos cada 24 horas.

Las opciones Básica y Avanzada ofrecen una suscripción de hasta cinco años y la suscripción de conexión vía Satélite de uno o dos años. Podrás adquirir también extensiones para todos en tu concesionaria a través del Departamento de Piezas.

Obtén más información en tu distribuidor.

suportefleetforce@newholland.com  
www.newholland.com



## POSVENTA DE LA RED AUTORIZADA NEW HOLLAND. GARANTÍA DE ALTO RENDIMIENTO Y PRODUCTIVIDAD.

La Red Autorizada New Holland ofrece servicios especializados, profesionales rigurosamente entrenados por la fábrica y piezas genuinas con garantía de calidad y procedencia, además de soporte total en la compra de tu equipo y facilidad de financiación.

El servicio de Posventa **New Holland** está a su entera disposición para orientarlo y presentar las mejores opciones en la contratación de servicios autorizados y en la adquisición de piezas. Con él, usted se asegura un alto rendimiento y el mejor desempeño de su máquina, con total seguridad y con el mejor costo-beneficio.

Para acceder a la productividad y alta tecnología que solamente **New Holland** ofrece, cuente con el servicio de Posventa de la Red Autorizada **New Holland**.



EN EL CONCESIONARIO:

Las dimensiones, pesos y capacidades presentadas en este folleto, así como cualquier conversión utilizada, son siempre aproximadas y pueden variar, lo que es normal dentro de las tolerancias de fabricación. Es política de New Holland la actualización continua de sus productos, reservándose la empresa el derecho a modificar las especificaciones y materiales o introducir mejoras en cualquier momento sin previo aviso u obligación de cualquier especie. Las ilustraciones no muestran necesariamente el producto en condiciones *normales*.

BRBE5059

COMUNICAÇÕES AMÉRICA LATINA ©

**Planta:**

Nova Lima – Minas Gerais – Brasil  
Av. General David Sarnoff, 2.237  
Inconfidentes – CEP 32210-900  
teléfonos: +55 31 2104-3111



**CNI** | CAPITAL  
INDUSTRIAL  
O Banco da New Holland



[www.newholland.com.br](http://www.newholland.com.br)

